



Muffning, flex T-stycke

- 1. Erforderligt material**

T-muff flexibel Art nr 6540
Mastik
Larmskena
Serieskarvhylsor
Plug och fob
- 2. Förberedelser**

Kontrollera att muff med tillbehör är oskadade och har rätt dimension.
Kontrollera att böjen är 5s eller större.
- 3. Rengöring**

Rengör yttermantel och muff
OBS T-muffen skall slipas på insidan
- 4. Montering bottenrör**
 - Montera och kontrollera larm
 - För den spräckta muffen tillbaka så att den täcker huvudröret
 - Extrudersvetsa T-muffen i längsled
 - Behåll skyddsplast på mastik då den förs in
 - Centrera krypmuffen över skarven
 - Avlägsna skyddsfolien från mastiken
 - Vira silikonklädda glasfiberdukar runt muff och mantelrör för att förhindra överhettning av ytor som ej skall krympas.
 - Borra skumnings och luftningshål
 - Krymp muffens ändar med mjuk gaslåga
- 5. Montering flexrör**
 - Tag bort skyddsplast
 - Montera distanser på böjen
 - Värm försiktigt den korrugerade delen av flexmuffen och för den över böjen in i studsens på bottenmuffen
 - För in mastik och avlägsna skyddsplast
 - Vira silikonklädda glasfiberdukar runt muff och mantelrör för att förhindra överhettning av ytor som ej skall krympas.
 - Borra skumnings och luftningshål
 - Krymp muffens ändar med mjuk gaslåga
- 6. Provtryckning**
 - Provtryck skarven
- 7. Krympslang/band**
 - Säkerställ att såväl band, slang och underlag är rena.
 - Centrera och krymp slang och band.
- 8. Isolering**
 - Isolera skarven
 - Täta skumningshålen

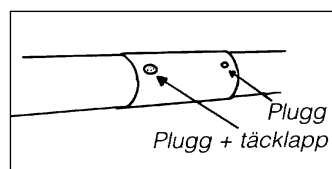
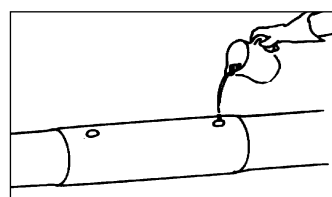
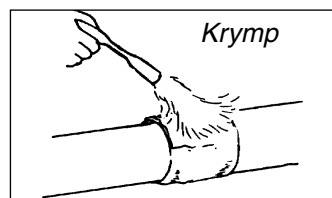
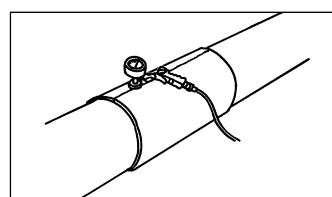
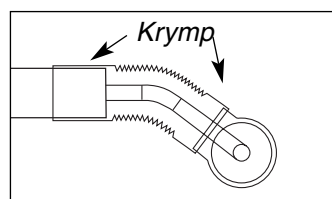
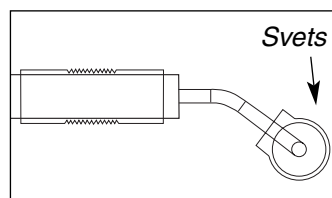
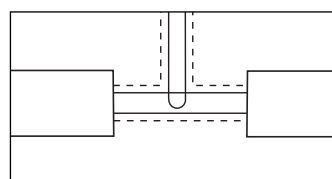
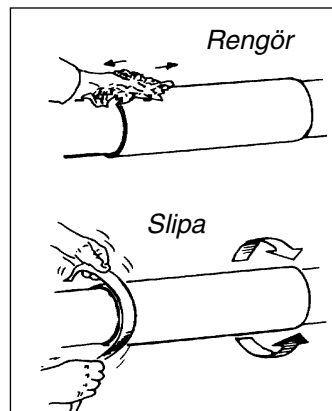



Svetsmontage, flex T-stycke

1. Erforderligt material

- T-muff flexibel Art nr 6540
- Böj med lång radie 5S-böj eller större för avstick
- Kontrollera att muff med tillbehör är oskadade och har rätt dimension.

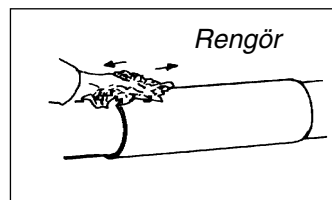

2. Rengöring

- Rengör yttermantel på avstick och huvudrör som muff kommer att beröra.

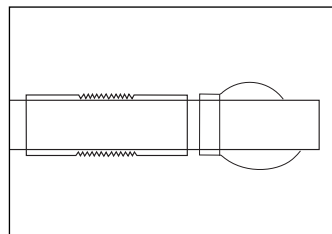

3. Skalning

Skala bort erforderlig mängd yttermantel och isolering för ett avsticksmontage
OBS Undvik axiella sår eller snitt i manteln vid skalning.

OBS Skada ej larmtråden som normalt befinner sig kl 10 och 14.

Spräck bottenmuffen med ett rakt snitt snett uppåt (90° från avsticket)

4. Trä på mantelrör

Trä på flexmuffen på avsticksröret.
OBS den krympbara ändan skall placeras längst från huvudröret.
Bottenmuffen krängs på avsticket.

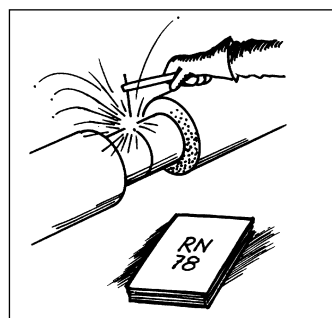

5. Insvetsning

Svetsa in avstick med böj.
OBS böjen skall vara 5S eller större.
Avsticket svetsas mot den påsvetsade studsens.

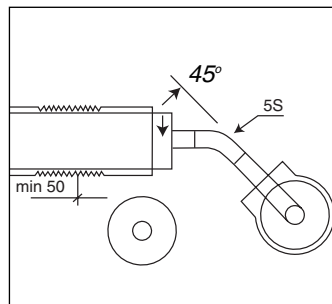

6. Montering bottenrör

Bottenmuffen krängs tillbaka över huvudröret.
OBS Den långsgående skarven skall vara upptill.

Postadress

Box 44
425 02 Hisings Kärra
powerpipe@powerpipe.se

www.powerpipe.se

Besöksadress

Ellesbovägen 101

Telefon

031-57 78 00

Fax

031-57 78 99